

ADVERTENCIA:

1. Ajuste los tornillos firmemente, pero no los ajuste de más, ya que esto puede dañar los tornillos, reduciendo su poder de agarre.
2. Asegúrese de que no haya caños en el lugar donde va a perforar.
Se recomienda el uso de un detector de montantes.

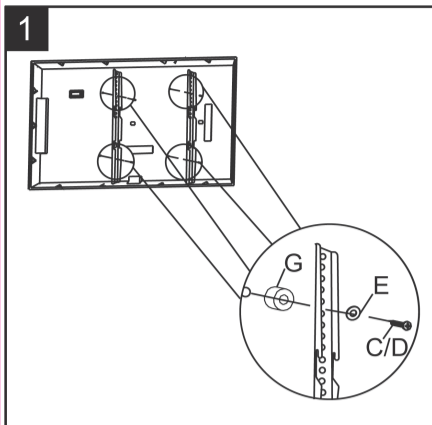

Coloque la traba de la TV, el lado plano hacia abajo, detrás de la TV. Coloque los separadores (G) y las arandelas (E) entre la TV y las trabas de la TV. Una la traba de la TV a la TV usando los tornillos (C o D dependiendo de la marca de TV)

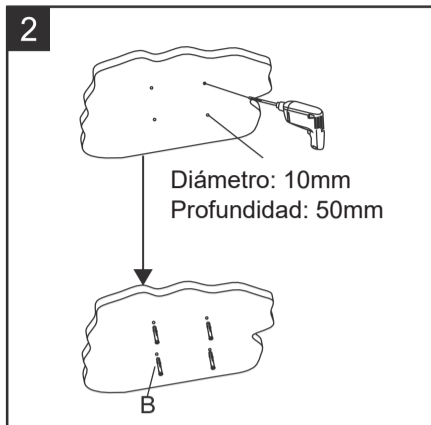

Use una cinta para determinar la ubicación adecuada para hacer los agujeros en la pared. Agujeree la pared en las marcas, colocando el ancla (B) en los agujeros.

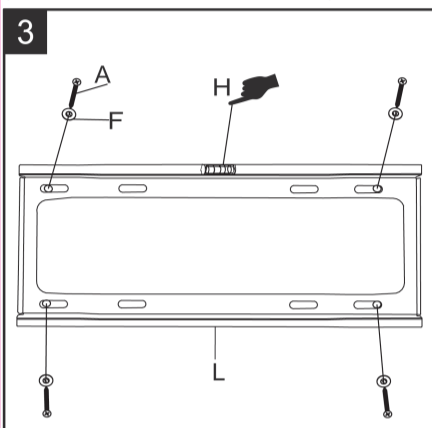

Coloque la niveladora (H) en la ranura en el centro de la parte trasera del panel (L), y presione hasta que quede completamente insertada. Asegúrese de que el panel quede en una línea horizontal. Fije a la pared usando el tornillo (A) y la arandela (F) como se muestra en la figura.

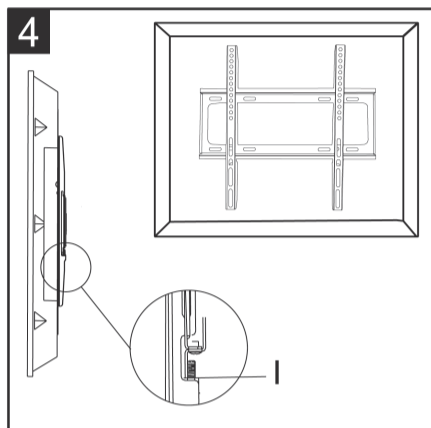

Coloque ambos ganchos de TV y la pantalla en el soporte, luego trabe los soportes de la TV ajustando los tornillos (I).

KanjiHome

MANUAL DE INSTALACIÓN

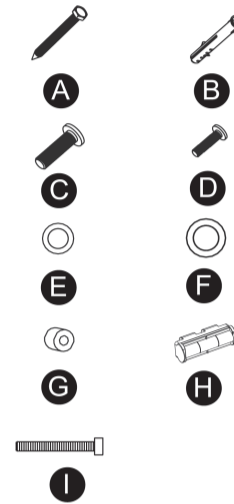
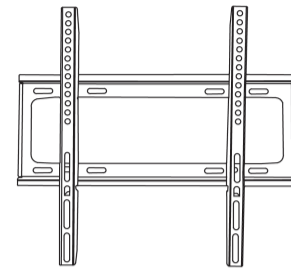

PARTE	DESCRIPCIÓN	CANTIDAD
A	Tornillo St 6x48	4
B	Ancla 10x48	4
C	Tornillo M6x20	4
D	Tornillo M4x20	4
E	6.5x18x1.0 Arandela	4
F	8.5x18x1.0 Arandela	4
G	8.5x17x1.0 Separador	4
H	Nivelador	1
I	Tornillo M5x45	2



26''-55''



400x400mm



40kgs



25mm

GARANTÍA

Este producto está garantizado contra materiales defectuosos y mano de obra por un período de doce meses a partir de la fecha de compra. La obligación del vendedor bajo esta garantía se limita a dar servicio a la unidad y reemplazar las piezas defectuosas. Esta garantía quedará sin efecto si el producto ha sido manipulado, dañado por accidente, dañado de alguna otra manera por un uso indebido o si se ha comprado de segunda mano. Todos los pedidos de producción tienen inspecciones de calidad. En el improbable caso de una deficiencia, comuníquese con el distribuidor donde adquirió este producto.

Garantía limitada a 12 meses

Tipo de aparato: _____

N° de modelo: _____ Fecha de compra: _____

Producto comprado en: _____

Su nombre: _____

Dirección: _____

_____ Teléfono: _____

N° de serie: _____

¡IMPORTANTE!

Por favor guarde esta garantía junto con el recibo de compra, ambos deben ser presentados junto con el producto. En caso contrario la garantía no tendrá validez.

SERVICIO TECNICO: Santo Domingo 3220 - Barracas, CABA
Lunes a Viernes de 10 a 15hs
TEL: (011) 5353-0374 / Whatsapp (solo mensajes): 1131235984
EMAIL: attcliente@fagsistemas.com.ar