

GARANTÍA

Este producto está garantizado contra materiales defectuosos y mano de obra por un período de doce meses a partir de la fecha de compra. La obligación del vendedor bajo esta garantía se limita a dar servicio a la unidad y reemplazar las piezas defectuosas. Esta garantía quedará sin efecto si el producto ha sido manipulado, dañado por accidente, dañado de alguna otra manera por un uso indebido o si se ha comprado de segunda mano. Todos los pedidos de producción tienen inspecciones de calidad. En el improbable caso de una deficiencia, comuníquese con el distribuidor donde adquirió este producto.

Garantía limitada a 12 meses

Tipo de aparato: _____

N° de modelo: _____ Fecha de compra: _____

Producto comprado en: _____

Su nombre: _____

Dirección: _____

_____ Teléfono: _____

N° de serie: _____

¡IMPORTANTE!

Por favor guarde esta garantía junto con el recibo de compra, ambos deben ser presentados junto con el producto. En caso contrario la garantía no tendrá validez.

SERVICIO TECNICO: Santo Domingo 3220 - Barracas, CABA

Lunes a Viernes de 10 a 15hs

TEL: (011) 5353-0374 / Whatsapp (solo mensajes): 1131235984

EMAIL: attcliente@fagsystems.com.ar

kanji

MANUAL DE USUARIO



Lea atentamente ante de usar

Prefacio

Gracias por comprar nuestra máquina clasificadora de billetes con bolsillo 1+1. Este manual de usuario le ayudará a empezar a utilizar el producto, y describe los procedimientos de configuración y funcionamiento. Le recomendamos que lea atentamente las instrucciones de funcionamiento antes de utilizar el dispositivo.

Abreviaturas y siglas utilizadas

UV	Ultravioleta
IR	Infrarrojo
MG	Magnético
CIS	Sensor de imagen de contacto
PC	Computadora Personal
LCD	Pantalla de cristal líquido
USB	Puerto bus universal en serie

Contenido



Máquina clasificadora de billetes con bolsillo 1+1



Cable

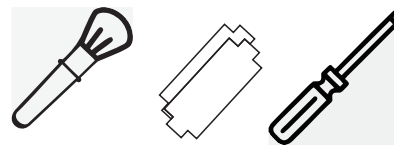

Kit de mantenimiento
(pincel, papel calibrador, destornillador)

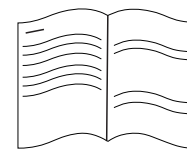

Manual de usuario

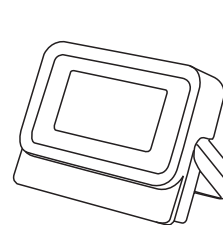

Visor externo

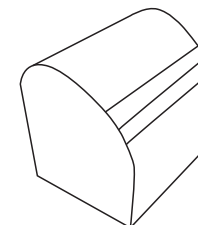

Cubierta protectora
contra el polvo

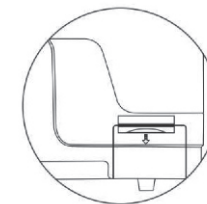

Impresora incorporada

Introducción del producto

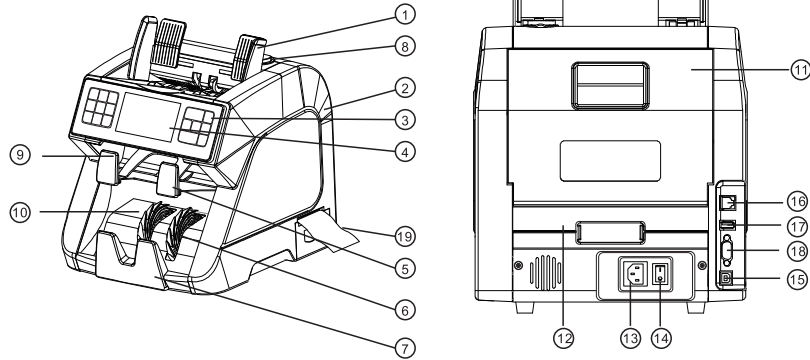

NO.	Item	NO.	Item
1	Guía	11	Contraportada
2	Cubierta lateral	12	Cajón
3	Tecla	13	Toma de corriente
4	Pantalla táctil	14	Interruptor
5	Bolsillo de rechazos	15	Puerto PC
6	Impulsadores	16	Puerto LAN
7	Apilador	17	Puerto USB
8	Grosor de alimentación Perilla de ajuste	18	Puerto Rs232
9	Bolsillo de rechazos		
10	Apilador		

Contenido de la caja



- No coloque la máquina en ambientes polvorientos o sucios.
- No coloque la máquina bajo la luz solar directa ni cerca de fuentes de calor o aires acondicionados.
- Desconecte siempre el cable de alimentación antes de realizar el mantenimiento de la máquina.
- Conecte siempre la máquina a un tomacorriente con conexión a tierra.
- Utilice únicamente el cable de alimentación suministrado.
- No utilice la máquina al aire libre.
- No esponga la máquina a líquidos.
- Esta máquina contiene piezas giratorias. Nunca toque las piezas móviles cuando el la máquina está encendida.
- Asegúrese de que no caigan objetos extraños (monedas, clips, grapas) en la máquina, estos pueden bloquear las partes mecánicas y los sensores de la máquina y dañarlos o romperlos, y anulará la garantía.
- Mantenga las joyas, el cabello largo, las corbatas y otras partes sobresalientes lejos de la máquina mientras la esté usando.
- Nunca desarme la máquina.
- Para evitar riesgos de descarga eléctrica, no toque el cable de alimentación con las manos mojadas.
- Para evitar incendios o cortocircuitos, desenchufe la unidad si desea moverla a otra posición.
- Sujete el enchufe al desconectar la unidad de la toma de corriente, nunca tire del cable.

Introducción al producto

Instrucción de funciones



IMPRIMIR: Toque esto para ingresar a la interfaz de usuario de impresión y elegir el resultado del recuento de impresiones con o sin número de serie.

VELOCIDAD: Toque esto en la pantalla para cambiar la velocidad de conteo.

MENÚ: Presione o toque MENÚ en la pantalla para ingresar a la interfaz de usuario de configuración del menú de usuario.

INFORME: Presione o toque INFORME en la pantalla para verificar los detalles del resultado del conteo en la pila y en el bolsillo de rechazo.

ESC: Presione para retroceder a la IU anterior o regresar a la IU de inicio.

MANUAL: Presione para contar manualmente.

AUTO: Presione para contar automáticamente

DIV: Presione para elegir moneda o detectar el billete actual.

MODO: Presione o toque MIX/SDC/SG/CNT para cambiar de modo de contar

LOTE: Presione o toque LOT en la pantalla para ingresar a la interfaz de usuario del lote y configurar el lote de PCS o el lote de cantidad.

SUMAR: Presione o tique SUMAR en la pantalla para activar la función de acumulación.

RESET: Presione para borrar a cero y reiniciar.

Función

Introducción a las funciones de la pantalla táctil.

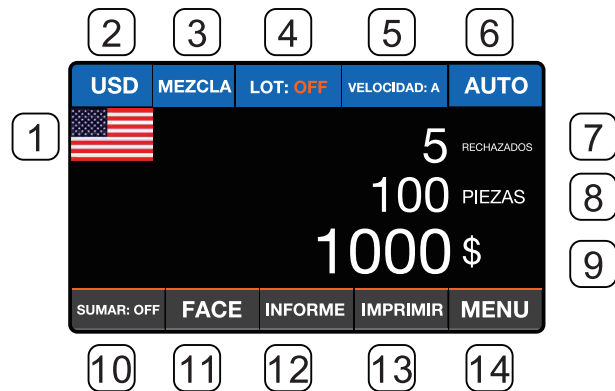

1. Bandera nacional
2. Abreviaturas de moneda
3. Cuatro modos de conteo (Mezcla/-CLAS/SG/Contar)
4. Preestablecido
5. Velocidad ajustable (800/1000/12000)
6. Manual / Automático
7. Piezas rechazadas
8. Piezas contadas de billetes
9. Valor total
10. Sumar
11. División de cara y orientación del papel moneda (sólo se puede seleccionar en los modos Mezclar y Clasificar)
12. Ver informe/imprimir
13. Ver/imprimir informe con SN
14. Piezas rechazadas

Función

Selección de moneda

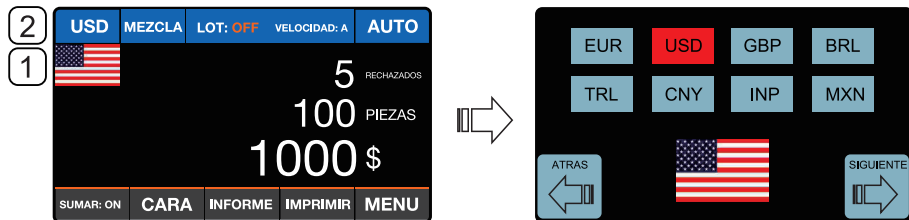

- Al tocar ligeramente la interfaz de la pantalla principal, interfaz de selección de moneda (1) o (2).
- Toca ligeramente el nombre de la moneda y selecciona la moneda deseada.

Cuatro modos de conteo (Mezclar / Clasificar / SG / Contar)

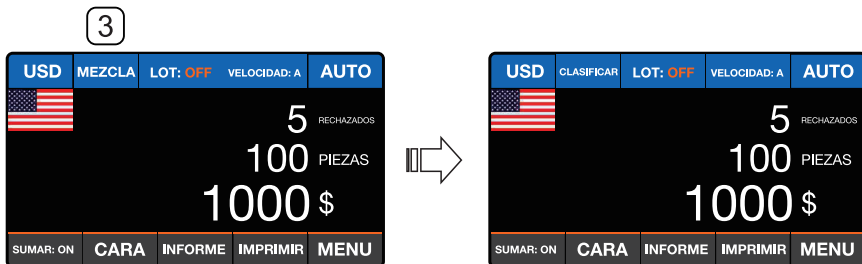

- Mezcla: Conteo mixto, indique la cantidad total.

- Clasificar: Ordenar diferente denominación (basándose en la primera nota).

Función

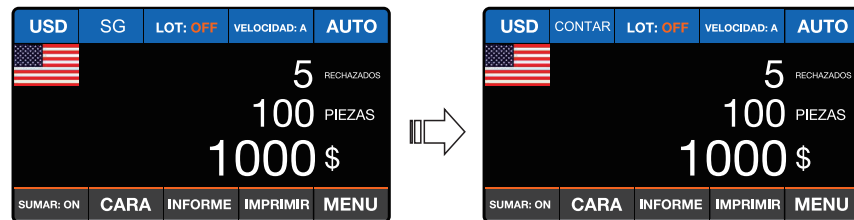

- SG: Clasificación de moneda (denominaciones opcionales).

- Contar: Función de conteo.

Preestablecido

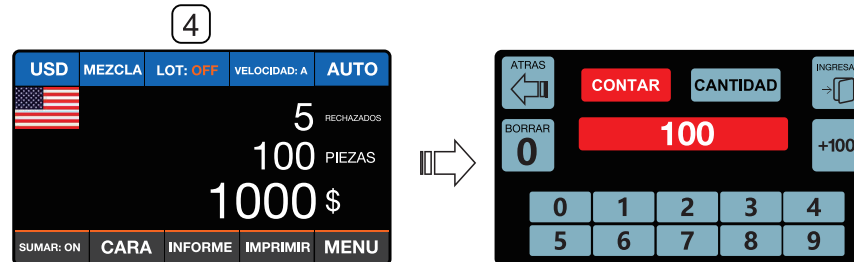

- Al tocar la interfaz de la pantalla principal (4), ingrese a la interfaz preestablecida.
- Seleccione CONTAR para contar la cantidad.
- Seleccione CANTIDAD para preestablecer el conteo de cantidades.
- Después de la configuración, presione ENTER para confirmar.

Función

Velocidad de conteo

5

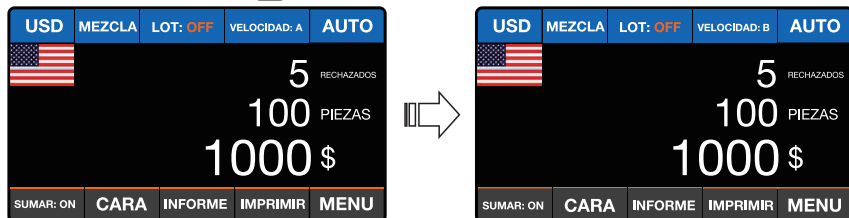

- Al tocar ligeramente la interfaz 5 de la pantalla principal, Baja: 800 hojas/ minuto en modo MIX/SDC/SG; Alta: 1000 hojas/minuto.
- Al tocar ligeramente la interfaz 5 de la pantalla principal, Baja: 800 hojas/minuto en modo CNT; Media: 1000 hojas/minuto; Alta: 1200 hojas/minuto;

Cambiar automático/manual

6

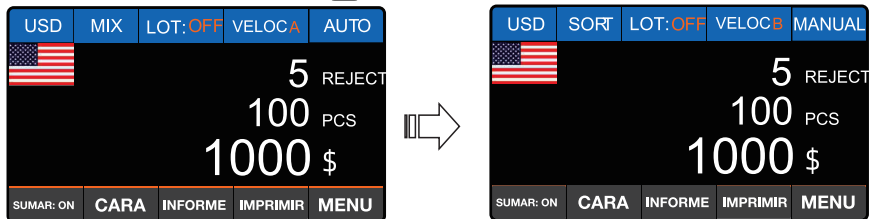

- Al tocar ligeramente la interfaz 6 de la pantalla principal, cambia entre conteo automático y conteo manual
- AUTO es para conteo automático y MANUAL es para conteo manual

Función

SUMAR

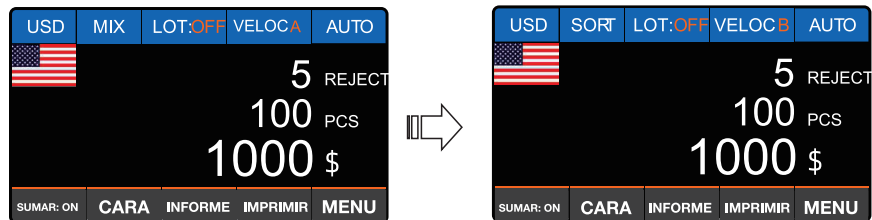

10

- Al tocar ligeramente la interfaz 10 de la pantalla principal, ingresa a la función AGREGAR

CLASIFICAR

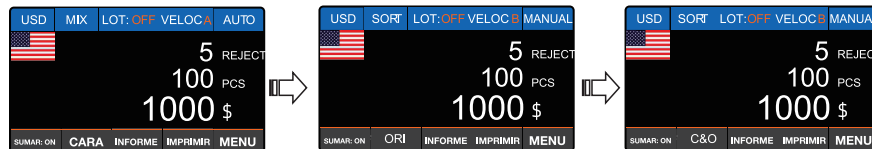

11

- Al tocar ligeramente la interfaz 11 de la pantalla principal, se activa la función de clasificación, basado en el primer billete contado.
- CARA: clasifique el anverso o el reverso del billete según el primer billete contado
- ORI: ordena la orientación de los billetes según el primer billete contado
- C&O: ordena la función de clasificación por cara y orientación del billete; basado en el primer billete contado,
*NOTA: CARA y ORI solo se pueden desactivar automáticamente al seleccionar otros modos en los modos MIX y CLASIF

Función

Reporte / Imprimir

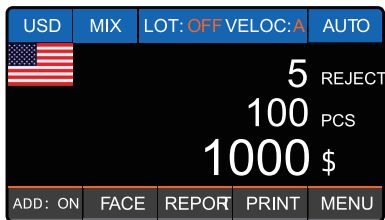

12

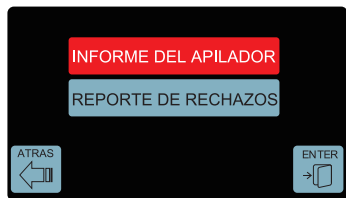

USD	DENOM	PZAS	CANTIDAD	SN NO.
	100	10	1000	
	50	20	1000	
	20	50	1000	
	10	50	500	
	5	100	500	
	1	100	100	
	TOTAL		330	4100

ATRAS IMPRIMIR ENTER



1	CADENA
2	IMAGEN
3	MT
4	MG
5	UV

ATRAS ENTER

- Cuando toque ligeramente la interfaz 12 de la pantalla principal, activa la función de ver informe;
- INFORME DEL APILADOR: Lista de informes del apilador
- INFORME DE RECHAZO: Lista de informes de rechazo
- SN NO.: lista de números de serie
- IMPRIMIR: imprime el informe

Función

Informe/imprimir números de serie

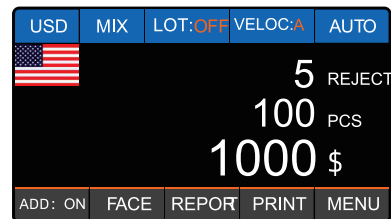

13



- Al tocar ligeramente la interfaz de la pantalla principal 13, active la función de impresión;
- IMPRIMIR CON OCR: Imprimir con número de serie
- IMPRIMIR SIN OCR: Imprimir sin número de serie
- Presione ENTER para comenzar a imprimir

Función

Ver menú

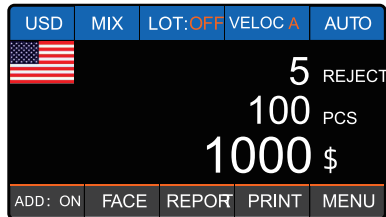

14



- Al tocar ligeramente la interfaz de la pantalla principal 14, abre la barra de menú, seleccione Configuración de usuario e ingrese Configuración de usuario (se requiere contraseña)



1. Configuración del sonido
2. Calibración CIS
3. Valor del sensor
4. Configuración de contraseña
5. CIS y prueba de motor
6. Total contado



7. Restablecer de fábrica
8. Dispositivo externo
9. Configuración para guardar imágenes
10. Visualización de imágenes
11. Formas de onda MT MG
12. Nivel de detección

Función

Ver menú



13. Calibración UV
14. Valor del codificador
15. Ajuste de aptitud
16. Velocidad en baudios
17. Ajuste de pantalla
18. Ajuste del sensor

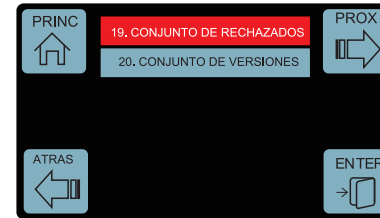

19. Conjunto de rechazados
20. Conjunto de versiones demon

* NOTA: Si se requiere una contraseña, comuníquese con el proveedor para proporcionarla. Personas no profesionales no pueden ingresar a la configuración.

Función

Ver menú



- CONFIGURACIÓN DE LA HORA: Cuando la hora es inexacta, puede entrar para configurar la hora

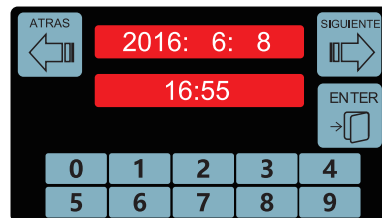

- SW1: versión del sistema
- SW3: versión de imagen

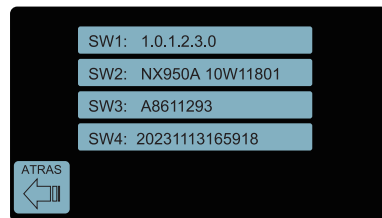

- SW2: versión de placa base
- SW4: Tiempo de actualización de imagen



- Requiere contraseña para ingresar, por favor contacte al proveedor.
- Atención, personas no profesionales no ingresen una contraseña para ingresar al programa

Funciones puerto USB

Recopilación de datos

Nuevos billetes emitidos:

- Elija el modo CNT en la máquina
- Conecte un controlador USB vacío (4-32 GB) a la máquina, la máquina mostrará "USB IN" en la pantalla
- Cuente los billetes nuevos emitidos, 10 unidades por cada denominación juntas. La máquina guardará los datos automáticamente.
- Conecte el controlador USB con la PC para comprimir todos los archivos en el controlador USB y enviar al distribuidor

El error ocurre con billetes genuinos o falsos que no se detectan:

- Elija el modo MDC en la máquina
- Conecte un controlador USB vacío (4-32 GB) a la máquina, la máquina mostrará "USB IN" en la pantalla
- Cuente el error en billetes genuinos o falsos por separado sin ninguna mezcla
- La máquina guardará los datos automáticamente
- Conecte el controlador USB con la PC para comprimir todos los archivos en el controlador USB y enviar al distribuidor

Actualización de la máquina

- Descargue el software del distribuidor a un controlador USB vacío (4-32 GB) sin cambiar el nombre del software
- Conecte el controlador USB con la máquina
- Encienda la máquina, se actualizará automáticamente
- Retire el controlador USB y reinicie la máquina

Mantenimiento diario

Limpieza diaria de la máquina

Cómo limpiar las superficies de la máquina:

- Prepare una mezcla de un detergente suave de cocina (uno que no sea abrasivo, ni use productos químicos fuertes como ácidos o alcalinos). Utilice 5 partes de agua por 1 parte de detergente.
- Absorba el detergente diluido en una esponja.
- Exprime el exceso de líquido de la esponja.
- Limpie la tapa en el sentido de las agujas del reloj con una esponja, tenga cuidado de mantener la máquina seca.
- Limpie la superficie para eliminar el detergente.
- Enjuague la esponja con agua corriente limpia.
- Limpie la cubierta con la esponja limpia.
- Vuelva a limpiar la superficie con un paño seco, suave y sin pelusa.
- Espere a que la superficie se seque por completo y retire fibras que hayan quedado.

Cómo limpiar la ruta del billete de la máquina:

- Abra la ruta del billete superior.
 - Limpie o desempolve suavemente con un paño pequeño, suave y sin pelusa.
 - Si quedan manchas, humedezca un paño suave y sin pelusa con agua o una mezcla 50/50 de alcohol isopropílico y agua que no contenga impurezas.
 - Limpie nuevamente la ruta del billete y la superficie del sensor; no dejes que gotee ningún líquido en la máquina. Repita 1-5 para limpiar la ruta inferior del billete.
- *NOTA: Evite rociar limpiador directamente en la máquina y asegúrese de secar bien la ruta del billete antes de cerrarlo.

Especificaciones

Capacidad	500 PZAS (con las guías)
Capacidad rechazados	50 PZAS
Capacidad de apilamiento	200 PZAS
Velocidad de conteo	800/1000 billetes/min (MIX, SDC, SG) 800/1000/1200 billetes/min (CNT)
Detección de falsificaciones	UV, MG, IR, Dual CIS
Tamaño de billetes	110×50~180×90mm
Pantalla	Táctil
Fuente de alimentación	Ver etiqueta en producto
Consumo	Ver etiqueta en producto
Nivel de ruido	Alrededor de 60-75 dB
Puertos	Puerto USB (Recopilación de datos y actualización de la máquina) Puerto RS232 (conectar con la impresora) Puerto LAN (conectar con pantalla externa) Puerto de PC (conectar con PC)
Tamaño	250 x 290 x 285mm
Peso	10 KG

Solución de problemas

Código de error	Razón	Solución
E1: Error UVE	Falso ultravioleta	-Cuenta los billetes nuevamente para verificar si el problema persiste. -Asegúrese de que el dispositivo no esté bajo cualquier fuente de luz fuerte directa ya que estas pueden interferir con los sensores UV. -Limpiar los sensores y quitar el polvo, quien accidentalmente bloqueó los sensores. -Si el billete es genuino, bájale la sensibilidad UV y cuente el billete nuevamente.
E2: Doble error	Billetes dobles	Ajustar la brecha de alimentación
E3: Error de cadena	Error de cadena	
E4: Error de inclinación	Error de inclinación	
E5: Completo	Bolsillo de rechazo o apilador lleno	Sacar los billetes del bolsillo.
E6: Error de medio	Medio billete	Elige las medias notas
E7: Error de espacio	Distancia de billetes anómala	Ajustar la brecha de alimentación
E8: Error corto	Billetes chicos	Remueva los billetes erróneos
E9: Error de comunicación	Tablero de imagen y tablero de exhibición con omunicación anómala	Verifique la conexión de la placa principal con tablero de visualización
E10: Error fuerza	Múltiples razones	Necesita contar nuevamente o recopilar datos
E11: Error de tipo	Sucede en el modo de clasificación	Cambiar al modo MIX
E12: Error de imagen 1	Billetes desconocidos	Necesita contar nuevamente o recopilar datos

Código de error	Razón	Solución
E14:Tamaño orientación	Error de imagen	Necesita contar nuevamente o recopilar datos
E15: Error de Imagen 2	Billetes desconocidas	Necesita contar nuevamente o recopilar datos
E16: Error de cara	Diferencia de cara	Necesita organizar la cara y contar de nuevo.
E17: Error de orientación	Diferencia de orientación	Organiza la orientación y vuelve a contar.
E18: Error de emisión	Versión diferente de billete	Desactivar la función de clasificación
E19: Error de versión	Versión diferente de billete	Desactivar la función de clasificación
E20: Error de MT	MT anómala	Cuenta el billete por segunda vez para comprobar. Si el problema persiste, limpie los sensores magnéticos